

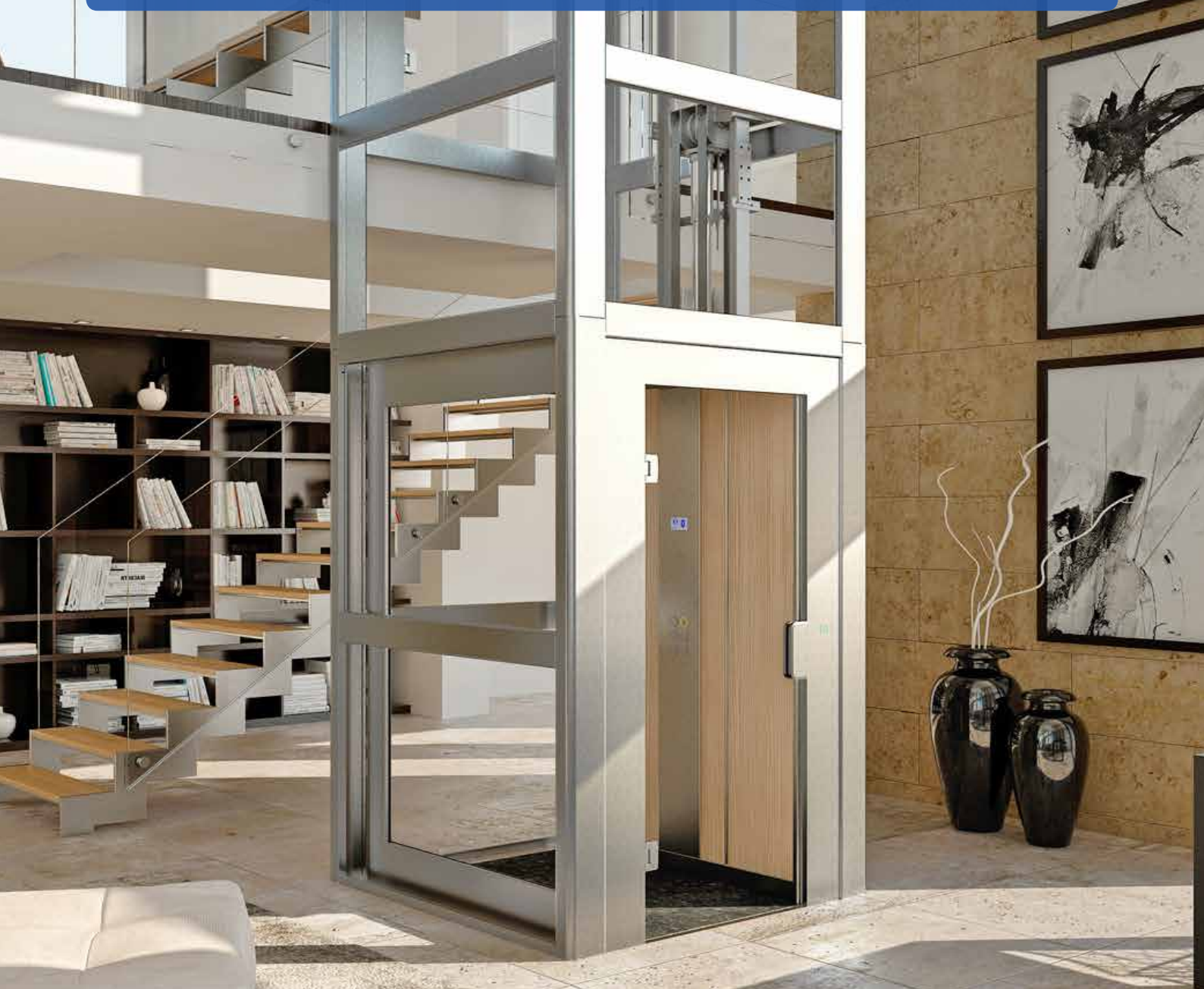

access
business development division

Gulliver und Orion Vertikale Plattformlifte **FÜR PRIVATE UND ÖFFENTLICHE BARRIEREFREIHEIT**



Access BDD ist einer der führenden europäischen Anbieter von Treppenliften, Plattformliften und Privataufzügen.

Gulliver und Orion Vertikale Plattformlifte FÜR PRIVATE UND ÖFFENTLICHE BARRIEREFREIHEIT

Barrierefreiheit sollte in jeder baulichen Anforderung berücksichtigt werden. Unsere vertikalen Plattformlifte sind so konstruiert und entwickelt, dass sie sowohl in öffentlichen Gebäuden als auch zu Hause eingebaut werden können, und zwar in Neubauten oder bei der Sanierung von Altbauten.

Der Gulliver hat seinen eigenen Metallschacht. Der Schacht, sowie die Paneele und Türen, können in ihrer Gestaltung der Umgebung angepasst werden. Er kann im Inneren oder an der Außenseite eines Gebäudes angebracht werden.

Der Orion befindet sich in einem Betonschacht und seine sichtbaren Paneele und Türen können in ihrer Gestaltung der Umgebung angepasst werden.

Gulliver und Orion wurden entwickelt, um die Bedürfnisse der Kunden zu erfüllen, die besten Komfort und Qualität verlangen. Aufgrund der Qualität der verwendeten Materialien und der sorgfältigen Detailgestaltung, erreicht sowohl der Gulliver als auch der Orion, den höchsten Standard an Sicherheit und Komfort. Gulliver und Orion entsprechen allen relevanten europäischen Normen.

1 Maßgeschneiderte Lösungen

Gulliver und Orion sind in einer Reihe von Kabinengrößen und Eingangskonfigurationen verfügbar, so dass sie eine ideale Lösung für ein Haus oder Gebäude sind, wo Platz ein kostbares Gut ist. Die Gestaltungsmöglichkeiten umfassen eine Auswahl an RAL-Farben, Wand- und Bodenbelägen, sowie Deckengestaltungen, die eine perfekte Anpassung an ihre Umgebung gewährleisten.

2 Schnelle Anbringung

Je nach Ihren Bedürfnissen und Spezifikationen können die Gulliver und Orion Plattformlifte in der Regel innerhalb von wenigen Tagen eingebaut werden. Der modulare Aufbau trägt dazu bei, dass sie mit minimalen Bauarbeiten in fast jedem Gebäude angebracht werden können, entweder drinnen oder draußen.

3 Sicherheit

Die Sicherheit unserer Kunden ist von größter Bedeutung für uns. Gulliver und Orion entsprechen der Europäischen Maschinenrichtlinie 2006/42/EG. Sie sind nach EG und TÜV zertifiziert. Die größeren Plattformgrößen entsprechen der EN 81-41.

Sie werden durch Totmannsteuerung bewegt, was dem Benutzer während der Fahrt zwischen den Etagen die vollkommene Kontrolle ermöglicht. Wenn eine vollständig geschlossene Kabine gewählt wurde, ist die Bedienung mittels eines einzigen Knopfdruckes möglich. Notbeleuchtung und ein Telefon am Gerät gehören zur Standardausstattung.





Zertifiziert nach
der Europäischen
Maschinenrichtlinie
2006/42/EG.



“Der Aufzug ist eine großartige Ergänzung in unserem Geschäft! Rollstuhlfahrer können nun in den ersten Stock gelangen, um unser aktuelles Angebot an Damenkleidung zu sehen. Die Edelstahl-Schiebetüren passen perfekt zum Dekor des Geschäfts.”



Eigenschaften

FÜR ALL IHRE ANFORDERUNGEN AN BARRIEREFREIHEIT

Hydraulik-Technologie

Unsere Angebote an hydraulischen Plattformliften sind so konstruiert, dass sie Zuverlässigkeit, Erschwinglichkeit und niedrige Wartungskosten gewährleisten. Diese bewährte Technologie bietet Haltbarkeit, sicheren Betrieb, hohe Zuverlässigkeit und einen komfortablen, reibungslosen und leisen Betrieb. Softstart und Softstop sind eine Standard-Eigenschaft bei allen Aufzügen.

Platz-Effizienz

Gulliver und Orion gibt es in einem breiten Angebot an Plattformgrößen. Wenn Platz ein wichtiges Gut ist, haben wir die perfekte Lösung: Der Orion braucht nur 660mm Platz und der Gulliver benötigt nur 730mm Platz. Die große Auswahl an Standard-Plattformgrößen bedeutet, dass Sie sicher sein können, eine Lösung für die Anforderungen an Barrierefreiheit in Ihrem Gebäude zu finden.



Energie-Effizienz

Betrieben mit einem einphasigen 230V Netzteil, haben Gulliver und Orion einen niedrigen Energieverbrauch, der vergleichbar mit dem eines Haushaltsgerätes ist. Je nach Spezifikation gibt es zwei Leistungsklassen: 1,8 kW oder 2,2 kW. Ein "must have", wenn Nachhaltigkeit eine Priorität ist.

Eine Reihe von Standardoptionen

Die Gulliver und Orion Plattformlifte sind mit einer Reihe von Optionen lieferbar, um sicherzustellen, dass sie Ihren Anforderungen an die Barrierefreiheit erfüllen und perfekt dem Stil Ihres Zuhauses entsprechen.



“Meine Frau und ich renovierten ein altes Haus, und weil wir so viel in das Projekt investiert hatten, wollten wir sicherstellen, dass wir für immer in unserem Traumhaus bleiben können. Wir dachten, es wäre zu kompliziert und zu teuer es mit einem Lift auszustatten, aber wie falsch wir damit lagen!”

Optionen

MAßGESCHNEIDERT

Wählen Sie aus einer Reihe von Optionen, um sicherzustellen, dass Ihr Gulliver oder Orion Plattformlift Ihren Bedürfnissen entspricht und zu Ihrer Inneneinrichtung passt.

Kabinentypen

Der Gulliver ist mit mehr als 60 verschiedenen Standard-Plattformgrößen erhältlich. Plattformgrößen für den Orion können so angepasst werden, dass sichergestellt wird, dass eine exakte Lösung gefunden wird, die Ihren Bedürfnissen entspricht.

Schutzwand



Schutzwand mit Decke



Standardkabine



Eleganz Kabine



Kabine mit Falttüren



Kabine mit Schiebetüren



Türoptionen

Stahl



Erhältlich in einer Auswahl an RAL-Farben oder einer Beschichtung aus rostfreiem Stahl. Kein Fenster, kleine Fenster oder ein Panoramafenster.

Komplett aus Glas



Rahmenlos, Klarglas, halbautomatisch mit Lehne im Rahmen integriert.

Schiebetür (Haltestelle und Kabine)



RAL-lackiert oder Edelstahl.

Hölzern



Eiche, Mahagoni, Nussbaum oder Kastanie.

Feuerfest



Kein Fenster oder mit einem kleinen Fenster. Zertifiziert nach EN 81-58. Erhältlich in einer Auswahl an RAL-Farben (feuerfest).

Falttür (nur Kabine)



RAL-lackiert oder Edelstahl.

Aluminium



Erhältlich in einer Auswahl an RAL-Farben, natürlich eloxiert, Bronze-Effekt, Nickel-Effekt. Panoramafenster.

Edelstahl



Gefertigt aus Edelstahl AISI 316. Erhältlich in einer Auswahl an RAL-Farben oder in Edelstahl AISI 316 Scotch-Brite beschichtet. Kein Fenster, kleine Fenster oder ein Panoramafenster.

Automatische Öffner als Stahl-, Holz-, Aluminium- und Edelstahl-Option erhältlich.

Paneele

Glas

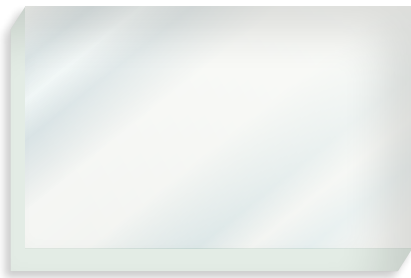

Transparent



Rauchgrau

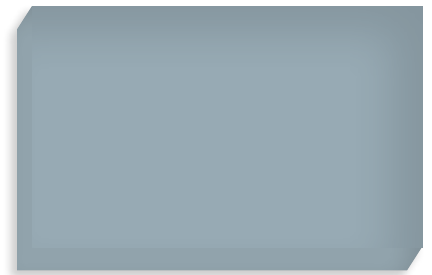

Rauchgrau Satin

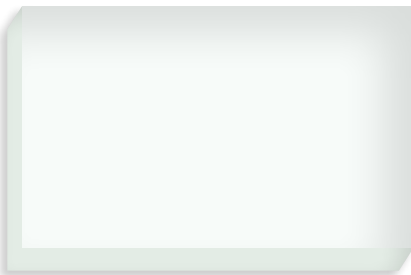

Opalglas

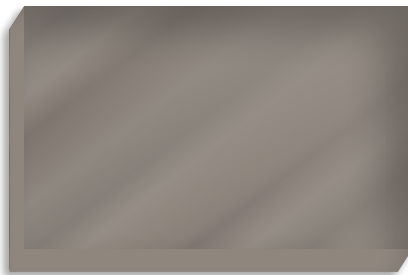

Halb-reflektierend

Sonstiges

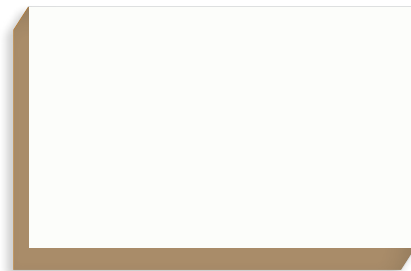

MDF
Nur für den Innenbereich

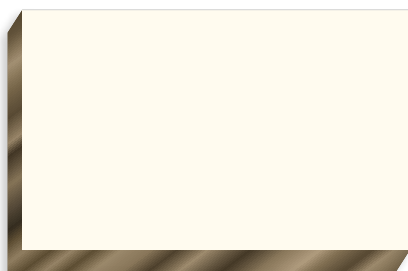

ABET



Verzinkter Stahl
In einer Auswahl von RAL-Farben
lackiert



Eine bewährte
Technologie, die
Zuverlässigkeit,
Erschwinglichkeit und
niedrige Wartungskosten
bietet.



Detail-Optionen

Techno-Handgriff und Taste



Klassischer Handgriff und Taste



Moderner Handgriff und Taste



Andere Optionen

Kabinendecken 2 Leuchten



Kabinendecke 4 Leuchten



Handlauf



Klappsitz





Betrieben mit einem einphasigen 230V Netzteil, haben Gulliver und Orion einen niedrigen Energieverbrauch, der vergleichbar mit dem eines Haushaltsgerätes ist.



Kabinen-Ausführungen - Standard

Skinplate für Kabinenwände



Metall wie PPS



A4



A13



G1

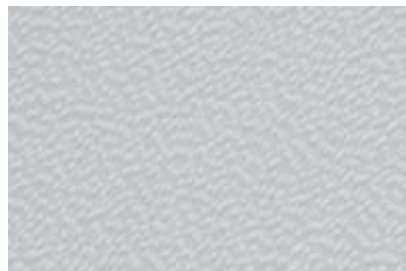

N1

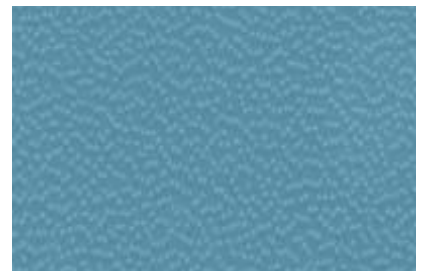

B13



PPS12

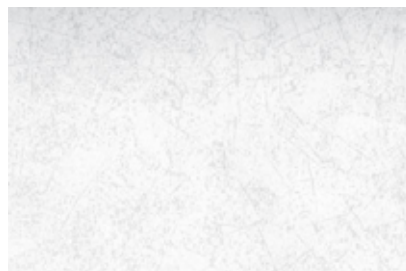

PPS10



PPS11

Kabinenwände sind ebenfalls erhältlich in einer Auswahl von RAL-Farben, Edelstahl matt und Edelstahl "Linen".

Bodenbelag

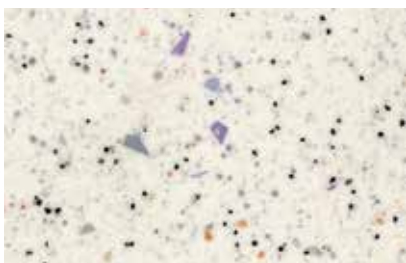

Heller Sand Vinyl

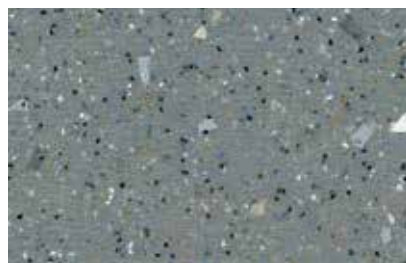

Dunkler Sand Vinyl

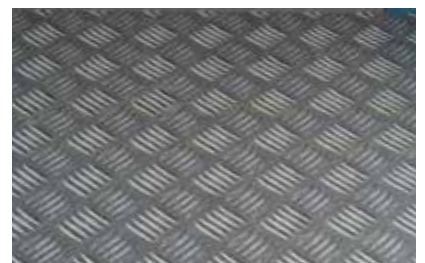

Aluminium

Eine Option, die Kabine vorzubereiten um kundeneigenen Bodenbelag zu verwenden, ist ebenfalls erhältlich.

Für eine noch größere Auswahl – wählen Sie die Eleganzkabine mit einer weiteren Vielfalt an Wandverkleidungen, Bodenbelägen und Deckenarten.



Der Gulliver kann im Innen- und im Außenbereich angebracht werden. Der Metallschacht kann der Umgebung entsprechend lackiert werden.



Kabinen-Ausführungen – Eleganz

Kabinenwandausführungen



Edelstahl – Satin



Edelstahl – verspiegelt



Edelstahl - Gold verspiegelt

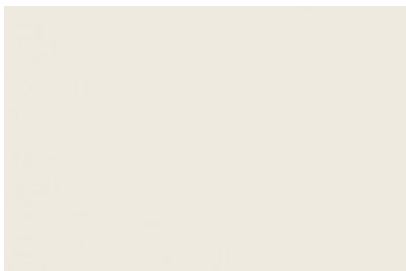

Laminat - Porzellan-Weiß

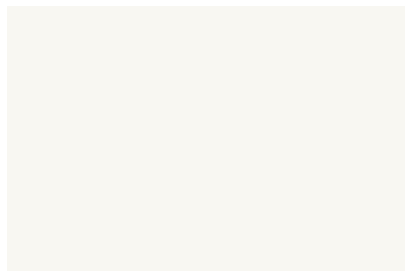

Laminat – Weiß

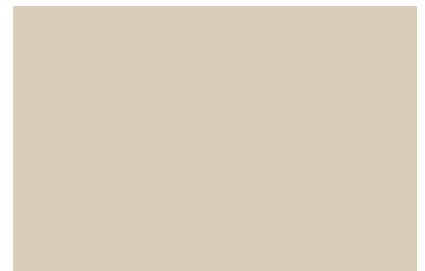

Laminat – Sand

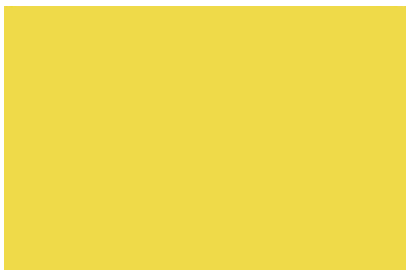

Laminat - Pom-Pom Gelb



Laminat - Gelb

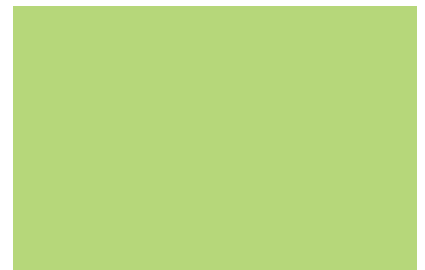

Laminat - Zedern-Grün

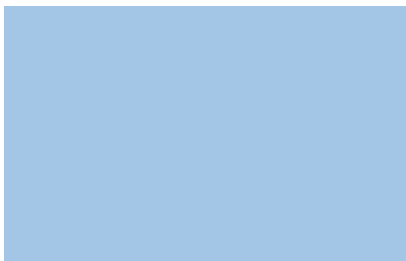

Laminat - Pervinca Azur-Blau



Laminat - London Grau



Magnetische Anzeigetafel -
Grau

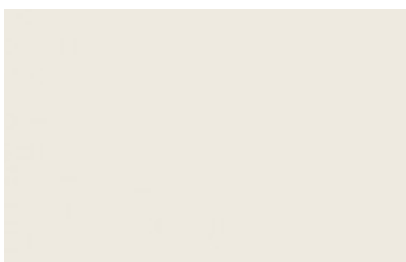

Magnetische Anzeigetafel -
Creme



Metalleffekt - Saturn Titan



“Ich wählte die Eleganzkabine. Das gab mir zusätzliche Optionen, die dafür sorgten, dass der Lift auf mein Zuhause abgestimmt war.“



Metalleffekt - Gold verspiegelt



Metalleffekt - Edelstahl verspiegelt



Holz-Effekt - Crea Walnuss



Holz-Effekt - Douglas Vanille



Holz-Effekt - Europäische Eiche



Holz-Effekt – Douglas



Holz-Effekt - Douglas Eis



Holz-Effekt - Arktische Kiefer



Holz-Effekt - Transversale Eiche



Holz-Effekt - Transversaler Tabak



Holz-Effekt - Tennessee Eiche



Holz-Effekt - Italienische Walnuss



Holz-Effekt - Pavese Kirsche



Holz-Effekt - Fey-Kirsche

Bodenbelag – Eleganz

PVC

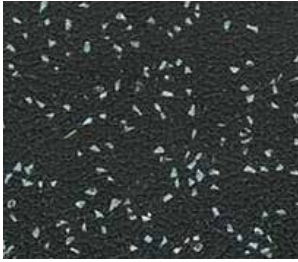

Schwarz

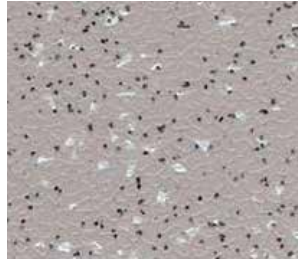

Grau

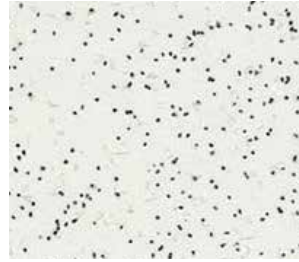

Eis

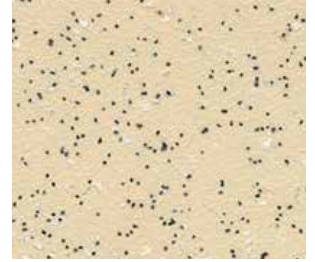

Sand

Felsenfest

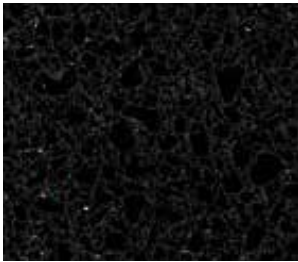

Malteser Schwarz



Schwalbenschwanz



Weißer Stern



Sonnenuntergang am Strand

Eine Option, die Kabine vorzubereiten um kundeneigenen Bodenbelag zu verwenden, ist ebenfalls erhältlich.

Decke – Eleganz

Reiner Stahl



Opal



Sternenklarer Himmel





Die Gulliver und Orion Plattformlifte können in Wohnungen und öffentlichen Gebäuden angebracht werden - für die Verbesserung der Zugänglichkeit für alle.



Technische Spezifikation

NACH DEN HÖCHSTEN STANDARDS ZERTIFIZIERT

Schutzwand

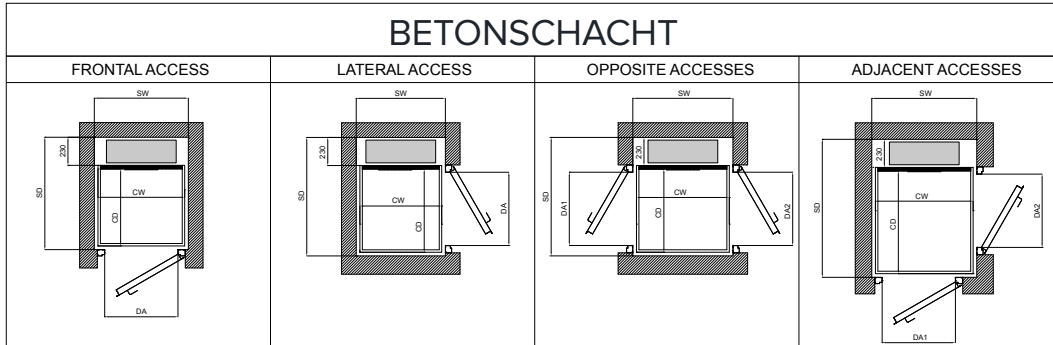

FRONTALER ZUGANG

SW min. = 720
SD min. = 800
CW = SW - 40
CD = SD - 280
EW = SW + 80
ED = SD + 80

SEITENZUGANG

SW min. = 720
SD min. = 800
CW = SW - 40
CD = SD - 280
EW = SW + 80
ED = SD + 80

GEGENÜBERLIEGENDER ZUGANG

SW min. = 720
SD min. = 800
CW = SW - 40
CD = SD - 280
EW = SW + 80
ED = SD + 80

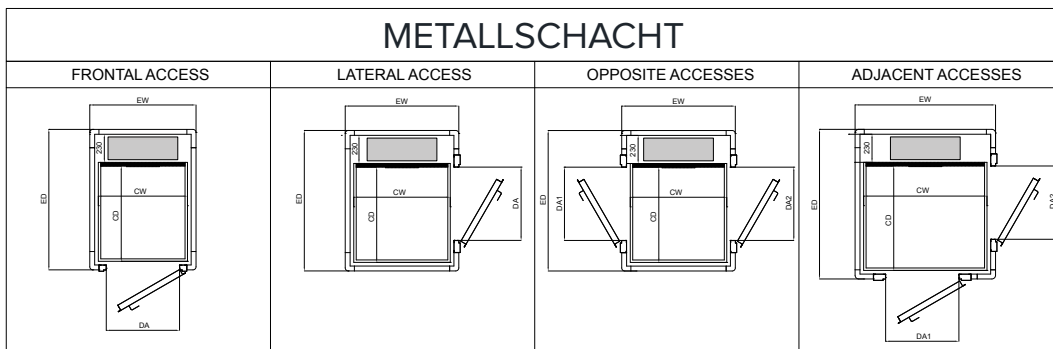

ANGRENZENDER ZUGANG

SW min. = 720
SD min. = 800
CW = SW - 40
CD = SD - 280
EW = SW + 80
ED = SD + 80

Schutzwand mit Decke

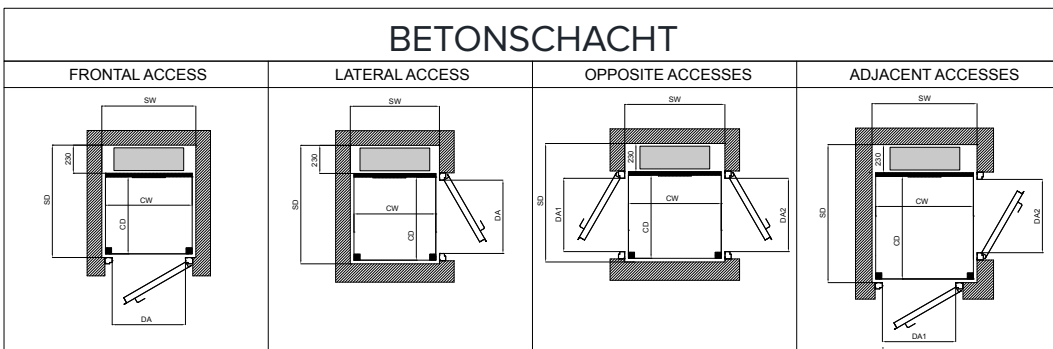

FRONTALER ZUGANG

SW min. = 660
SD min. = 800
CW = SW - 100
CD = SD - 310
EW = SW + 80
ED = SD + 80

SEITENZUGANG

SW min. = 660
SD min. = 800
CW = SW - 100
CD = SD - 310
EW = SW + 80
ED = SD + 80

GEGENÜBERLIEGENDER ZUGANG

SW min. = 660
SD min. = 800
CW = SW - 100
CD = SD - 310
EW = SW + 80
ED = SD + 80

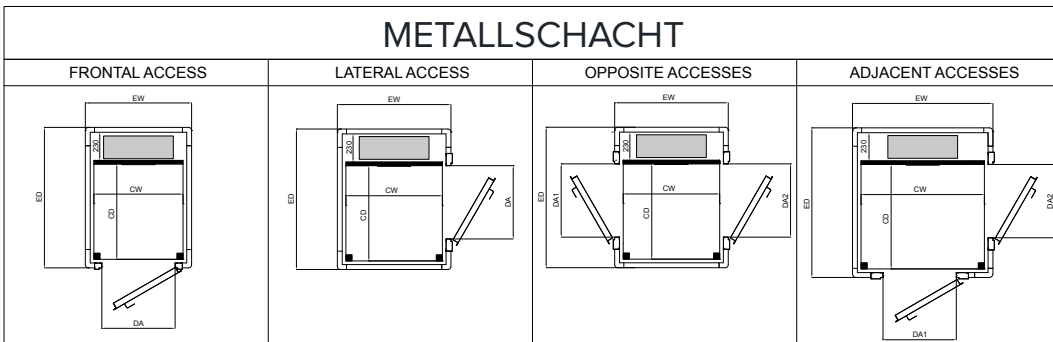

ANGRENZENDER ZUGANG

SW min. = 660
SD min. = 800
CW = SW - 100
CD = SD - 310
EW = SW + 80
ED = SD + 80

Standardkabine und Eleganzkabine

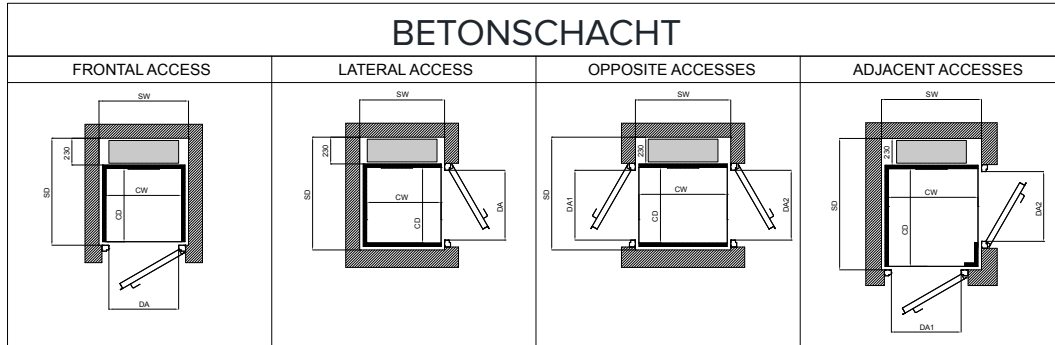

FRONTALER ZUGANG

SW min. = 720
SD min. = 800
CW = SW - 120
CD = SD - 310
EW = SW + 80
ED = SD + 80

SEITENZUGANG

SW min. = 720
SD min. = 800
CW = SW - 110
CD = SD - 320
EW = SW + 80
ED = SD + 80

GEGENÜBERLIEGENDER ZUGANG

SW min. = 720
SD min. = 800
CW = SW - 100
CD = SD - 320
EW = SW + 80
ED = SD + 80

ANGRENZENDER ZUGANG

SW min. = 720
SD min. = 800
CW = SW - 110
CD = SD - 310
EW = SW + 80
ED = SD + 80

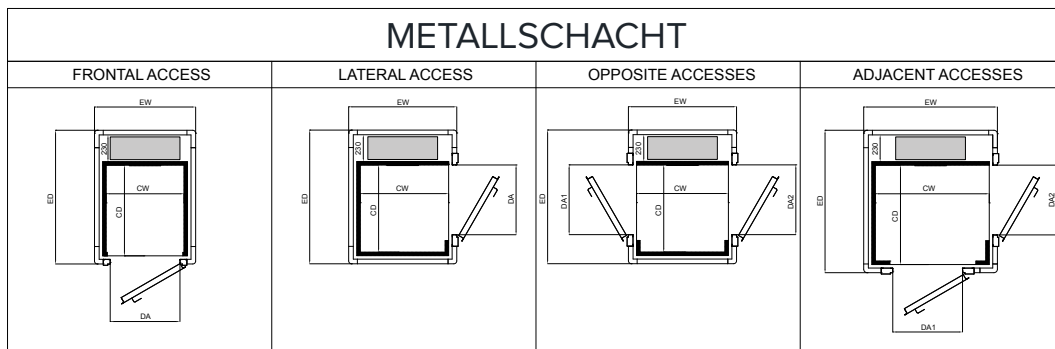

Standardkabine mit Falttüren

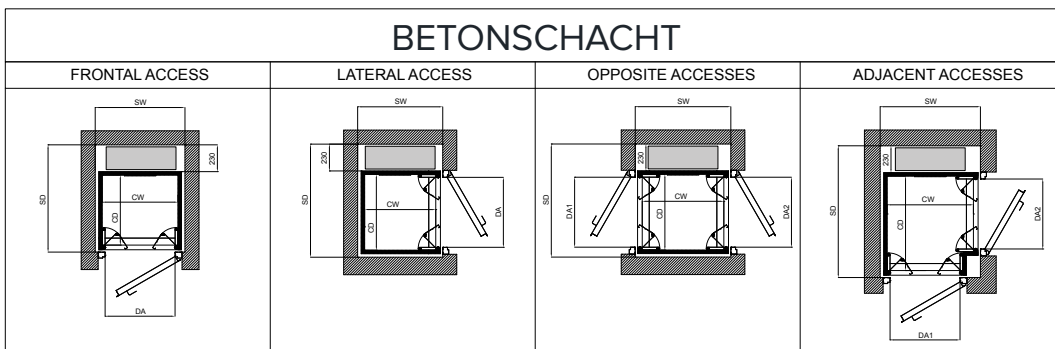

FRONTALER ZUGANG

SW min. = 720
SD min. = 920
CW = SW - 120
CD = SD - 310
EW = SW + 80
ED = SD + 80

SEITENZUGANG

SW min. = 720
SD min. = 970
CW = SW - 110
CD = SD - 320
EW = SW + 80
ED = SD + 80

GEGENÜBERLIEGENDER ZUGANG

SW min. = 720
SD min. = 970
CW = SW - 100
CD = SD - 320
EW = SW + 80
ED = SD + 80

ANGRENZENDER ZUGANG

SW min. = 960
SD min. = 1060
CW = SW - 110
CD = SD - 310
EW = SW + 80
ED = SD + 80

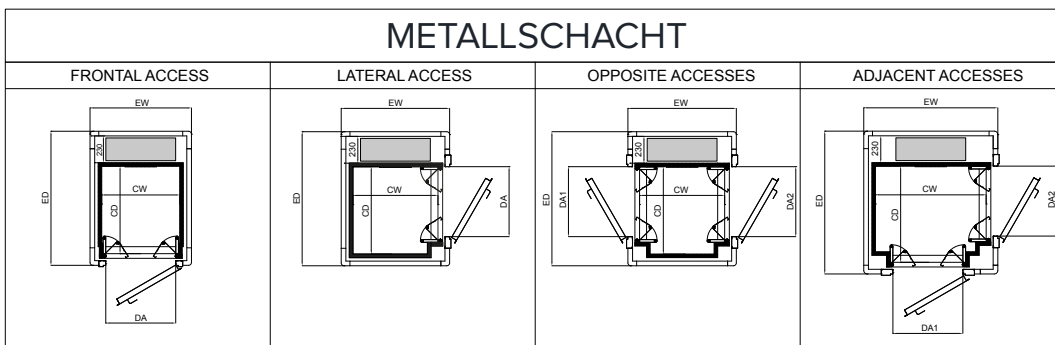

Kabine mit Schiebetüren

BETONSCHACHT			
FRONTAL ACCESS	LATERAL ACCESS	OPPOSITE ACCESSES	ADJACENT ACCESSES
<p>DOOR CLEAR ACCESS AVAILABILITY DA = DA1 = DA2 = 600, 700, 750, 800, 900</p> <p>FRONTALER ZUGANG SW min. = 1120 SD min. = 1330 DA = 600 if SW ≥ 1120 DA = 700 if SW ≥ 1270 DA = 750 if SW ≥ 1345 DA = 800 if SW ≥ 1420 DA = 900 if SW ≥ 1570 CW = SW - 120 CD = SD - 480 EW = SW + 80 ED = SD + 100</p> <p>SEITENZUGANG SW min. = 1080 SD min. = 1170 DA = 600 if SD ≥ 1170 DA = 700 if SD ≥ 1270 DA = 750 if SD ≥ 1345 DA = 800 if SD ≥ 1420 DA = 900 if SD ≥ 1570 CW = SW - 280 CD = SD - 320 EW = SW + 100 ED = SD + 80</p> <p>GEGENÜBERLIEGENDER ZUGANG SW min. = 1240 SD min. = 1170 DA = 600 if SD ≥ 1170 DA = 700 if SD ≥ 1270 DA = 750 if SD ≥ 1345 DA = 800 if SD ≥ 1420 DA = 900 if SD ≥ 1570 CW = SW - 440 CD = SD - 320 EW = SW + 120 ED = SD + 80</p> <p>ANGRENZENDER ZUGANG SW min. = 1260 SD min. = 1330 DA = 600 if SW ≥ 1260 and SD ≥ 1330 DA = 700 if SW ≥ 1410 and SD ≥ 1410 DA = 750 if SW ≥ 1485 and SD ≥ 1485 DA = 800 if SW ≥ 1560 and SD ≥ 1560 DA = 900 if SW ≥ 1720 and SD ≥ 1720 CW = SW - 280 CD = SD - 480 EW = SW + 100 ED = SD + 100</p>			
METALLSCHACHT			
FRONTAL ACCESS	LATERAL ACCESS	OPPOSITE ACCESSES	ADJACENT ACCESSES

Gulliver und Orion

Antriebssystem:

Hydraulisch

Motor:

Einphasig 230 V, 50 Hz; 1,8 bis 2,2 kW.

Stromversorgung:

230 ± 10% V, 50 Hz einphasig, mit Erdungsleiter.

Fahrt:

Maximale Fahrt: 15,1 m; maximale Anzahl der Haltestellen: 5.

Nutzlast:

300 kg und/oder 400 kg.

Geschwindigkeit:

Max. 0,15 m/s. mit Softstart und Softstop

Grube:

Min. 100mm

Mindestbreite der Leitwand:

Gulliver: 730mm (schmale Ausführung) / 800mm (Standardausführung)
 Orion: 660mm (schmale Ausführung) / 720mm (Standardausführung)

Sicherheitseinrichtungen:

Sofort Sicherheitsstopp, Not-Aus-Taste, automatische Notabsenkung, Lastenstauvorrichtung und elektromechanischer Überfahrtschalter.

Norm-Konformität:

Maschinenrichtlinie 2006/42/EG und EN 81-41.

Über Access BDD

30 JAHRE ERFAHRUNG

Seit mehr als 30 Jahren hat sich Access BDD darauf spezialisiert, das Leben von privaten und öffentlichen Auftraggebern zu erleichtern.

Als Lieferant für Treppenlifte, geneigte Plattformlifte, vertikale Plattformlifte und Privataufzügen, glaubt Access BDD, dass die Fähigkeit, sich frei zu bewegen nicht etwas sein sollte, das für selbstverständlich gehalten wird. Durch unsere Fülle an Wissen und Erfahrung, wurden wir zu einem weltweit führenden Anbieter für Produkte zur Förderung der Barrierefreiheit.

Durch unsere breite Palette von anpassbaren Optionen für alle unsere Produkte, können Sie sich sicher sein, dass Ihr neuer Lift sich nahtlos in Ihr Haus oder Gebäude einpassen lässt.

Unsere langjährige und fundierte Erfahrung im Bereich Ingenieurleistungen bedeutet, dass unsere Produkte branchenführend entwickelt werden, während sie allen relevanten Sicherheitsrichtlinien entsprechen. Unsere Produkte werden entwickelt, um schnell und mit minimalem Aufwand eingebaut werden zu können.



“Access BDD ist seit 10 Jahren mein Plattformlift-Lieferant, ihre Produkte sind unübertroffen.”

Wenn Sie ein Access BDD Produkt wählen, dann wählen Sie auch:

- Ein branchenführendes Unternehmen mit einer Fülle von Erfahrungen
- Sicherheit und Zuverlässigkeit
- Technische Innovation



Seit mehr als 30 Jahren haben wir uns darauf spezialisiert, das Leben von privaten und öffentlichen Auftraggebern zu erleichtern.



Ihr lokaler Access BDD Händler ist:

